



Zubehör für die Dachsanierung

Lüfter, Durchgänge, Entwässerungs-
lösungen und vieles mehr

fleck-dach.de



Mehr zum Thema Sanierung:
fleck-dach.de/downloads



Flach- und Steildächer effizient sanieren, renovieren und modernisieren

Flach- und Steildach-Zubehör für die Sanierung von Lüftern, Entwässerungssystemen und Anschlüssen an aufgehende Bauteile

Dass Flach- und Steildächer im unmittelbaren Vergleich nicht über dieselbe Lebensdauer verfügen, ist kein Geheimnis. Spricht man bei Steildächern von einer durchschnittlichen Nutzungsdauer von teilweise weit über sechs Jahrzehnten, sind es beim Flachdach oftmals lediglich 20 Jahre. Verschmutzungen, dauerhafte Pfützenbildungen und Witterungseinflüsse wie UV-Strahlung, Sturm, Hagel oder Frost beschleunigen den Alterungsprozess. Oft stehen Eigentümer dann vor der Frage: Sanieren oder neu bauen? Die Erfahrung zeigt: In vielen Fällen lohnt es sich, eine Teil- oder Vollsanierung anzustreben, um die Lebensdauer mit verhältnismäßig kostengünstigen Maßnahmen zu verlängern. Im Sortiment von FLECK finden sich viele Produkte, die speziell auf Sanierungsmaßnahmen von Flach- und Steildächern abgestimmt sind.

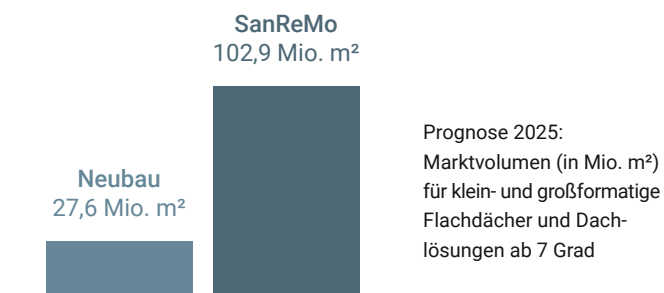

Der prognostizierte Marktanteil für SanReMo-Maßnahmen ist ca. drei Mal so hoch wie der für Neubauten. Ein lukrativer Bereich für Handwerk und Fachhandel.



SanReMo
Sanierung, Renovierung und Modernisierung sind in der Bauwirtschaft unter „SanReMo“ bekannt. Dabei steht Sanierung für Schadensbehebung, Renovierung kommt aus dem Lateinischen (renovare) und bedeutet frei übersetzt Erneuerung oder verschönern und Modernisierung meint verbessern und damit die umfassendste Maßnahme an Immobilien.

Sanierungsprodukte für das Steildach

- Über 200 vormontierte Funktions-Dachpfannen, die farblich passend zu den umliegenden Dachpfannen lackiert werden können
- Über 200 Lichtpfannen-Modelle für die Einzel- und Flächenverlegung, z. B. bei Nutzungsänderungen älterer Dächer mit Tageslichtanforderung
- Optional für die Lüfter erhältlich: integrierte Rückstauklappen DN 100, DN 125, DN 150, z. B. für nachträglich geplante Dunstabzüge und zur Vermeidung unkontrollierter Kalt- bzw. Warmluftströme (Energieeffizienz)
- Der vom Zentralverband des Deutschen Dachdeckerhandwerks e. V. (ZVDH) als nachhaltig zertifizierte Walzbleiersatz ECO FORM für den fachgerechten Anschluss zwischen Dachpfannen und Dacheinbauten

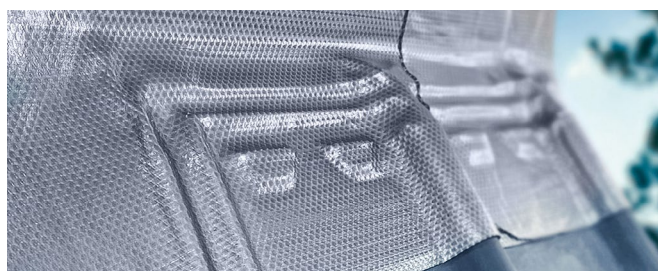

ECO FORM lässt sich mühelos schneiden sowie formen und verfügt über eine hohe Dehnfähigkeit, ohne Risse zu bilden.

Sanierungsprodukte für das Flachdach

- Entwässerung: Flachdach-Sanierungsabläufe oder Gullys mit extra langen Anschlussrohren und mehrlippiger Rückstaudichtung zur einfachen Sanierung bzw. Aufstockung bereits bestehender oder beschädigter Abläufe und Gullys
- Belüftung: 4 in 1 Flachdachlüfter CLASSIC in der Ausführung mit Sanierungssystem mit mehrlippiger Rückstaudichtung oder Flachdach-Zwangslüfter mit Rotor
- Notentwässerungsprodukte, wie die Flachdach-Rechteck-Notüberläufe, für die Attika zur nachträglichen Optimierung der Entwässerungsleistung – insbesondere bei älteren Flachdächern
- Flachdach-Durchführungen, wie der Flachdach-Schwanenhals, für nachträglich einzubauende Kabel und Leitungen (z. B. Solaranlagen, technische Versorgungsleitungen etc.)
- Granulat zur Expresstrocknung nasser Flachdachbereiche bei durchzuführenden Arbeiten (Gründach, Kiesdach)
- Ersatzprodukte, wie nachrüstbare Laubsiebe, zum verbesserten Schutz von Entwässerungssystemen (z. B. der patentierte ROOFGUARD mit Lift-Funktion zur Vermeidung kritischen Stauwassers)



Dachzubehör für Solardächer

Über 150 vorgefertigte Funktions-Dachpfannen, die in Form und Farbe an die umliegenden Dachpfannen angepasst sind, werden für die fachgerechte Montage von PV- und Solarthermieanlagen angeboten. Diese Dachpfannen sind ideal für die nachträgliche Installation von Aufdachanlagen bei Modernisierungen. Zusätzlich gibt es universell einsetzbare Dachpfannen mit einem formbaren Kragen aus dem umweltfreundlichen Bleiersatz ECO FORM, die besonders bei der Sanierung älterer Dächer in fast jede vorhandene Eindeckung passen. Das Solar-Programm wird durch Dachpfannen für Inspektionen, Wartung sowie Schneefangzubehör ergänzt und durch Solar-Durchgangspfannen, dem PV-VogelStop und dem Saniflex-Universallüfter vervollständigt.



Im Sortiment von FLECK findet sich auch Zubehör für die fachgerechte Installation von Solaranlagen.

FLECK engagiert sich

FLECK engagiert sich in verschiedenen Initiativen, Gesprächskreisen und Vereinen und ist damit kompetenter Ansprechpartner auf fachlicher und technischer Ebene für Dachhandwerker, Planer und den Fachhandel in Deutschland und international.

National



Initiative Steildach/
DACHKULT



RAL Gütegemeinschaft
Flachdach e.V.



Interessengemeinschaft
Qualitätsmanagement
für Dächer und Flachdach-
abdichtungen e.V.



Qualitätsverband
Solar- und
Dachtechnik e.V.



diverse
Dachdeckerinnungen



Eine Gemeinschaftsaktion
der Dachungsbranche

International



Internationaler
Verband für den
Metalleichtbau



Internationale
Föderation
des Dach-
decker-
handwerks e.V.



Institut für Flachdachbau
und Bauwerksabdichtung,
Österreich

Sanierungs-Lösungen für beschädigte und nicht mehr zeitgemäße Einbauteile

Produkte von FLECK gegen den unkontrollierten Luftaustausch durch alte Lüftungsanlagen sowie Kondenswasserbildung und Energieverschwendung

Einen kontrollierten Luftaustausch bieten moderne Lüfter mit integrierter Rückstauklappe. Diese verhindert, dass kalte Luft durch die Lüftungsleitung eindringt oder warme Luft permanent unkontrolliert entweicht. Der Einsatz einer Rückstauklappe ist bei motorisch betriebenen Lüftungsanlagen bzw. bei Räumen ohne Fenster für DN 100, DN 125 und DN 150 möglich und sinnvoll.

Der Einbau von Rückstauklappen empfiehlt sich z.B. für innenliegende Badezimmer¹, Räume mit hoher Luftbelastung oder Lüftungsanlagen bei Flachdächern, da dort die Kanäle meist kürzer sind und kalte Luft leichter ins Gebäudeinnere eindringt.

Die besonders leichtgängigen Rückstauklappen sind bei folgenden Lüftern lieferbar:

PRODUKT	DN 100	DN 125	DN 150
Sani Extra	•	—	—
Eurolüfter	(•) ²	•	—
Aura-Lüfter	(•) ²	•	—
Sanitärlüfter Duo	(•) ²	•	—
Auraflex-Universallüfter	(•) ²	•	•
Wrasenlüfter (Steil- und Flachdach)	—	—	•
Flachdach-Sanitärlüfter	siehe 4 in 1	siehe 4 in 1	•
Flachdach-Wrasenlüfter + KWA	—	—	•
Flachdach-Sanitärlüfter Variant	—	•	•

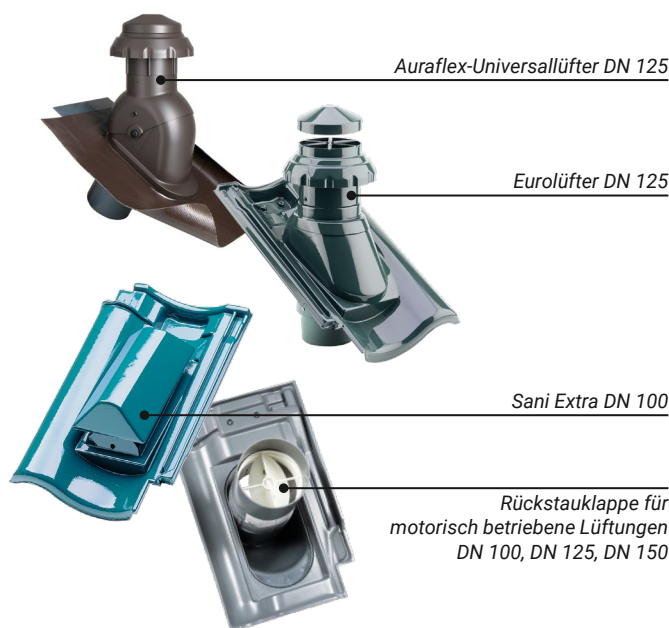

Auraflex-Universallüfter DN 125

Eurolüfter DN 125

Sani Extra DN 100

Rückstauklappe für motorisch betriebene Lüftungen DN 100, DN 125, DN 150



Jetzt Vorteile der Rückstauklappen für motorisch betriebene Lüftungen berechnen:
fleck-dach.de/service/neu-berechnet/rueckstauklappe/

Flachdachlüfter für die Sanierung

Bei der Sanierung von älteren Flachdachlüftern DN 100, DN 125 und DN 150 kommt der 4 in 1 Flachdachlüfter CLASSIC mit den extra langen Sanierungs-Systemrohren DN 90, DN 100 und DN 125 zum Einsatz. Die 4 in 1 Systemrohre werden hierbei eine Größe kleiner als die vorhandene Lüfterleitung gewählt. Die zugehörige Rückstaudichtung verfügt über mehrere Dichtlippen und schließt luft- und wasserdicht zum Bestandsrohr ab.

Flachdach-Lüfter mit oder ohne Kondenswasserabscheider (KWA)

Sanierungslüfterlösungen bis DN 200

	Sanierungslüfter für defekte Lüfter bis DN 100	Sanierungslüfter für defekte Lüfter bis DN 200	Sanierungslüfter für Metallrohre 100 mm	Sanierungslüfter für DN 100 Anschlussleitungen	Sanierungslüfter für DN 125 Anschlussleitungen	Sanierungslüfter für DN 150 Anschlussleitungen
•	•	•	•	•	•	•
•		•				
•			•			
•				•		
•					•	
•						•
•	•	•	•	•	•	•
•			•	•	•	•

FLECK Lüfter-Anwendungen

Komponenten-auswahl	Optional
4 in 1 Flachdachlüfter CLASSIC DN 100/125 (KWA ³ optional)	•
4 in 1 Flachdachlüfter MAX DN 250	
4 in 1 Sanierungsmuffe	
4 in 1 Sanierungs-Systemrohr CLASSIC DN 90 mit integr. RSD ⁴	•
4 in 1 Sanierungs-Systemrohr CLASSIC DN 100 mit integr. RSD ⁴	•
4 in 1 Sanierungs-Systemrohr CLASSIC DN 125 mit integr. RSD ⁴	•
Flairkopf DN 125 (für motorische Anlagen)	•
Wärmedämmung	•
4 in 1 KWA ³ -Nachrüstset (optional)	•

i
Lesehinweis
 Flachdachlüfter für die Sanierung in den Spalten rechts auswählen und dazu benötigte Komponenten anhand der Zeilen auswählen.

¹Rückstauklappen sind nicht geeignet für den Einsatz in Abwasserleitungen bzw. zur sogenannten Strangentlüftung oder Geruchsreduzierung. ²in Verbindung mit dem Reduzierungsadapter auf DN 100. ³Kondenswasserabscheider. ⁴Rückstaudichtung.

Sanierungslüfter – mit wenigen Handgriffen eingebaut

- 1A** Vorhandenen Lüfter DN 100 absägen.
- 1B** 4 in 1 Flachdachlüfter CLASSIC mit oder ohne Kondenswasserabscheider (KWA) aufsetzen und dabei den Spalt zwischen den Rohren fachgerecht abdichten, um eindringendes Kondenswasser zu vermeiden.
- 2** Alternativ empfehlen wir die Verwendung und fachgerechte Montage der 4 in 1 Sanierungs-Systemrohre CLASSIC mit Rückstaudichtung.

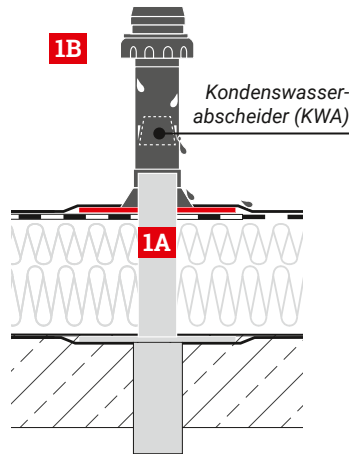

4 in 1 Flachdachlüfter CLASSIC + KWA

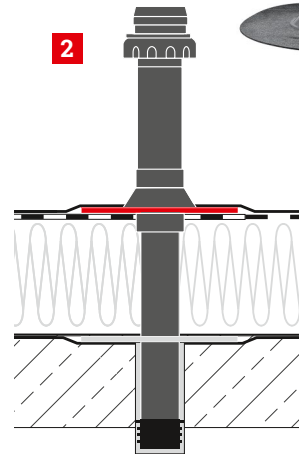

FLECK Flachdach-Zwangslüfter mit Rotor

Bringt Bewegung in stehende Luftschichten

Zur Entlüftung und Rücktrocknung, insbesondere von Flachdach-Kaltdächern oder schlecht belüfteten Dachbereichen. Extrem leichtgängige, windgetriebene Rotorhaube aus witterungsbeständigem Polypropylen (PP).

- Erhältlich in der Dimension DN 125 und optional mit Kondenswasserabscheider (KWA)
- Mit stabilem Flansch aus Hart-PVC
- Flansch-Manschette aus Bitumen-Schweißbahn oder Kunststoff- bzw. Elastomerdachbahnen



Der Rotor bewegt sich allein durch Windkraft.

100 % mechanische Entlüftung durch innovativen, windgetriebenen Rotor

Die perfekte Kombination bei Kaltdächern:
Flachdach-Zwangslüfter mit Rotor + 4 in 1 Flachdach-Entspannungslüfter

- 1** Windgetriebener Rotor
- 2** Zwangslüfter mit Rotor (Abluft)
- 3** 4 in 1 Flachdachlüfter CLASSIC (Zuluft)
- 4** Luftkammer / Luftstrom
- 5** Dämmung
- 6** Betondecke

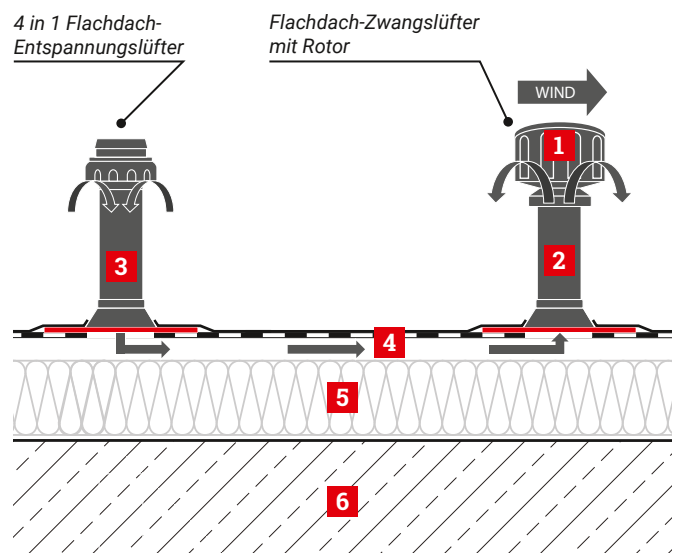

Jetzt mehr erfahren:
fleck-dach.de/produkte/flachdach-zwangsluefter-mit-rotor/

Flachdach-Abläufe und Gullys modernisieren

Aufstockbare Sanierungsabläufe sowie Sanierungsgullys einfach installieren

Sanierungsprodukte für die Entwässerung sind wie die Sanierungslüfter mit längeren Ablaufrohren und einer Rückstaudichtung ausgestattet. Sie werden einfach in die vorhandenen Abläufe eingesteckt. Für Dächer mit großen Querschnitten können Ablaufrohre der Sanierungsprodukte mit Längen über 500 mm geliefert werden.

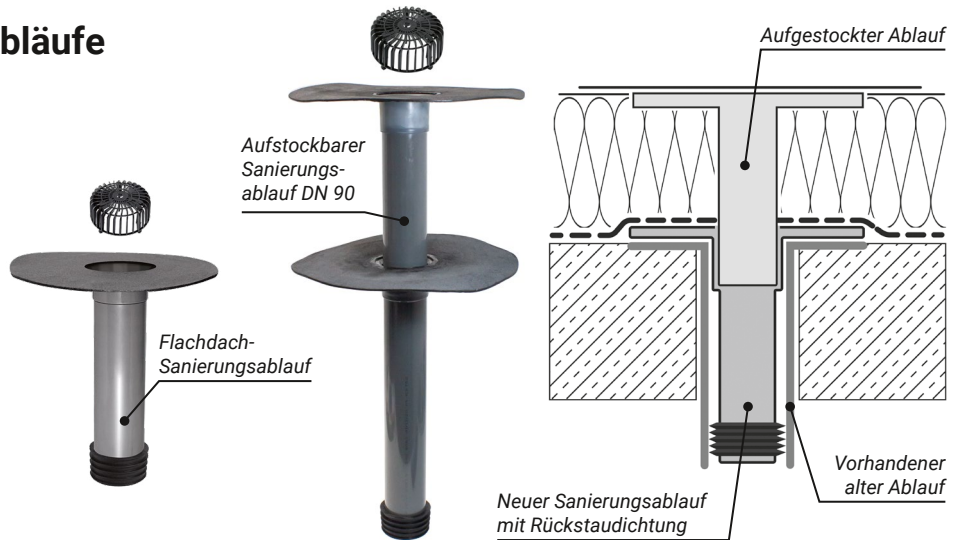

Selbstreinigendes Laubsieb gegen Stauwasser auf dem Flachdach

Flachdach-Laubsiebe bzw. Kiesfangkörbe schützen Abläufe vor problematischen Verunreinigungen. Allerdings können sie nicht in jedem Fall verhindern, dass sich durch Schmutzansammlungen kritische Stauwassermengen bilden. Hier kommt der ROOFGUARD, das einzigartige und patentierte Laubsieb mit Selbstreinigungsmechanismus, zum Einsatz. Das ROOFGUARD-Laubsieb hebt sich automatisch, sobald der Flachdach-Ablauf bzw. Gully verstopft ist und das Wasser eine Anstauhöhe von 60 mm erreicht. Das gestaute Wasser schießt darunter hindurch in den Ablauf. Der entstehende Sog zieht Blätter, Schmutz etc. mit sich. Danach senkt sich das Laubsieb wieder.



Der ROOFGUARD mit FLECK connect sendet Statusmeldungen direkt vom Dach.

Ergänzend zum ROOFGUARD und den Sanierungsabläufen sowie -gullys gibt es die passenden Notentwässerungsprodukte, die sowohl in die Fläche als auch in die Attika integriert werden können. Eine Entwässerungsberechnung von FLECK hilft bei der richtigen Bemessung der einzubauenden Neu- und Sanierungsprodukte.



Jetzt Service zur Entwässerungsberechnung nutzen:
fleck-dach.de/service/flachdach-berechnungsservice

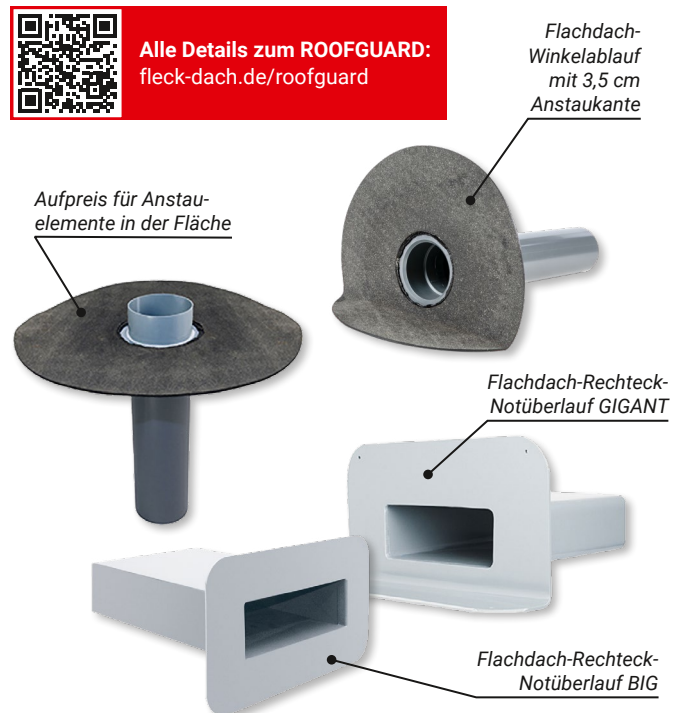

i

Materialien

Flachdach-Sanierungsprodukte von FLECK sind überwiegend aus witterungsbeständigem, widerstandsfähigem Hart-PVC oder Polypropylen (PP) gefertigt. Für materialhomogene Anschlüsse gibt es optional werksseitig montierte Flansch-Manschetten aus Bitumen-Schweißbahnen sowie Kunststoff- und Elastomerdachbahnen.

Anschlüsse nachhaltig herstellen

Mit ECO FORM bietet FLECK nachhaltiges Anschluss-Material für Wand, Kamin, Kehle, Fenster, Gaube u. v. m.

Die ECO FORM-Produkte ersetzen Walzblei am Bau, sind leichter zu verarbeiten und schonen die Umwelt. Neben dem ökologischen Aspekt bieten sie Dachhandwerkern weitere Vorteile:

- Einfacher zu transportieren, da leichter als Walzblei
- Sehr hohe Dehnfähigkeit – ohne Rissbildung
- Leicht mit einer stabilen Schere zu schneiden
- Einfach zu formen und zu montieren
- Optimales Preis-Leistungs-Verhältnis
- UV-stabil und sehr langlebig
- In den Farben Bleigrau, Schwarz und Ziegelrot verfügbar. Letzteres gilt nur für ECO FORM EASY.



In nur vier Schritten montiert



1 Messen



2 Schneiden

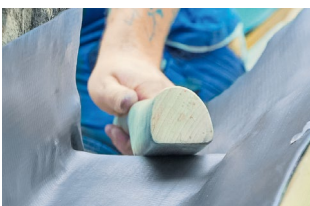

3 Vorformen



4 Details ausarbeiten

Eine Verformung der ECO FORM-Produkte ist mit der Hand oder bei Bedarf mit einem Klopffholz bzw. einer Rolle möglich.

FLECK bietet das Produkt in drei Varianten an, die sich in erster Linie hinsichtlich ihrer Montage unterscheiden:

- ECO FORM EASY ist rückseitig mit zwei Selbstklebestreifen (Montagehilfe) ausgestattet
- ECO FORM MAX ist rückseitig komplett mit Butylkleber beschichtet
- ECO FORM BASIC wird ohne Klebemittel auf der Rückseite ausgeliefert, die Befestigung kann mechanisch und/oder mithilfe unseres Kartuschenklebers Leadax HIGH-TACK erfolgen

EMPFOHLENE ANWENDUNGEN	ECO FORM EASY	ECO FORM MAX	ECO FORM BASIC
Anschlüsse für Gaube, Fenster, Kamin, Dach & Wand	✓	✓	✓
Ausbildung von Kehlen & Nocken	✗	✗	✓
Verfaltung	✓	✓	✓
100% Walzblei-Ersatz	✓	✓	✓

i



Zertifizierte und geprüfte Qualität

Um die Kennzeichnung „Nachhaltiges Produkt“ des Zentralverbands des Deutschen Dachdeckerhandwerks e. V. (ZVDH) zu erlangen, müssen strenge Kriterien hinsichtlich Produktion, Produkteigenschaften und Recyclingfähigkeit erfüllt werden. Die Bewertungskriterien des ZVDH orientieren sich dabei am „Bewertungssystem Nachhaltiges Bauen der Bundesregierung“ (BNB) sowie an dem staatlichen Gütesiegel „Qualitätssiegel Nachhaltiges Gebäude“ (QNG). Die Zertifizierung gilt für die gesamte ECO FORM-Produktreihe.



FLECK ECO FORM-Produkte wurden von der niederländischen Prüfinstitution kiwa auf Haltbarkeit bzw. Wasserdichtigkeit getestet. Das Ergebnis: ECO FORM EASY und ECO FORM MAX können problemlos 25 Jahre, ECO FORM BASIC sogar 30 Jahre auf dem Dach verbleiben.



FLECK GmbH
Industriestr. 12
45711 Datteln, Deutschland

T +49 2363 9123-0
info@fleck-dach.de

[fleck-dach.de](https://www.fleck-dach.de)

Besuchen Sie uns auch auf:

